

【ボルト固定方向数量】

↑ ↓ 1 1/2~2インチ

↗ ↘ 2 1/2~6インチ

✕ 8インチ

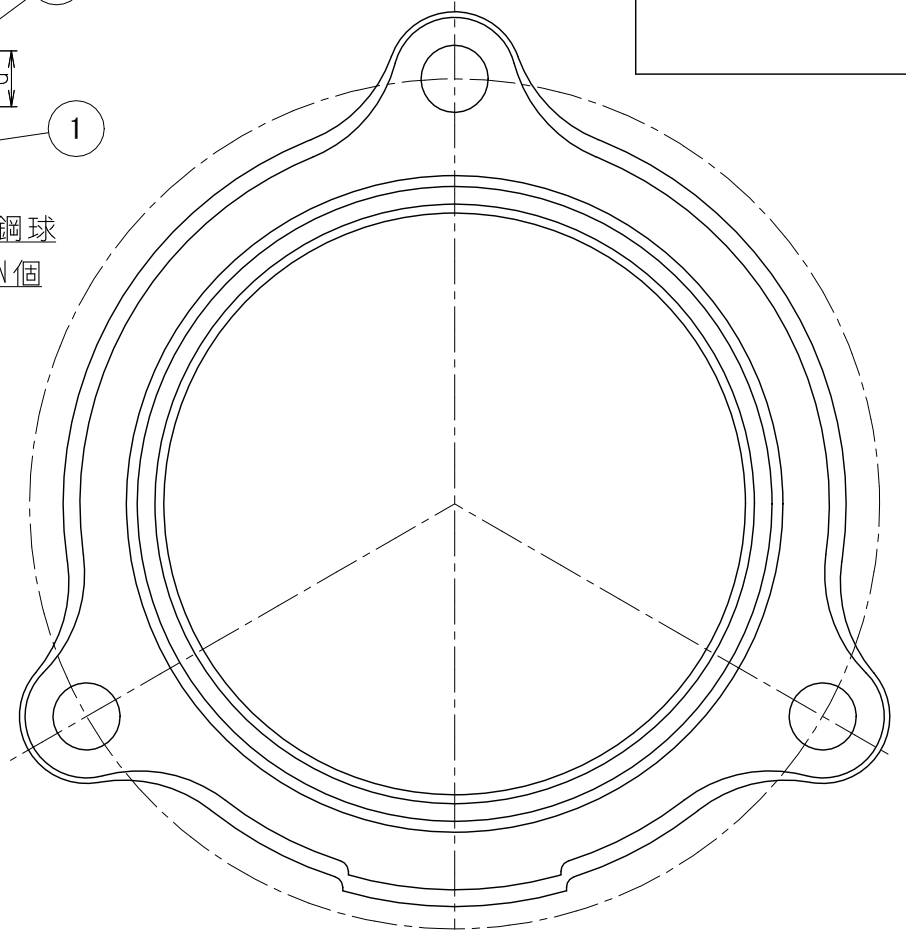

●仕様

呼び	d	L	W1	W2	H	h1	h3	D1	D2	N
40	M8	40	22	13.8	4.2	13	23.2	50.5	48.9	8
50	M8	50	22	13.8	4.2	14.6	28.0	62.5	60.8	10
65	M8	50	22	13.8	4.2	16.5	30.1	79.2	76.6	10
80	M10	60	28	17.8	5.0	18.5	32.5	91.7	89.4	12
100	M10	60	28	17.8	5.0	21	38.6	117.4	114.6	12
125	M12	70	32	20.8	6.0	23	39.0	143.3	140.1	16
150	M12	70	32	20.8	6.0	27	44.3	168.4	165.5	16
200	M14	80	38	23.8	7.0	32	52.0	220	216.6	24

●部品表

部番	部品名	材質	備考
①	フランジ	FCD450ダクタイル	錆止め塗装
②	パッキン	EPDM	-
③	ボルト	SWCH鉄	三価クロムメッキ
④	六角ナット	SWCH鉄	三価クロムメッキ
⑤	PPCリング	SUS304ステンレス	-

図名	排水鋼管用可とう継手ジョイント (管理マーカ付き)			符号	IML-J2YM (PPC付き)	縮尺	-/-
設計	来 2012.06.07 栖	照 査	野 島 2012.06.07	承 認	梅 村 2012.06.07	記事 図例：100	
伊藤鉄工株式会社					図番	G13A22001	葉内