

部品表

部番	部品名	材質	備考	数量
①	グレーチング	SUS304ステンレス	-	1式
②	受枠	SUS304ステンレス	-	1式

寸法・重量表

桁穴の大きさ (mm)	型式記号	寸法		本体ピッチ P による重量 K g				受枠重量 K g
		幅 A × B	高さ H	15	20	25	30	
250 × 250	SGIBRM 25-15	300 × 300	15	2.5	2.1	1.8	1.6	1.3
	SGIBRM 25-20		20	3.1	2.6	2.2	2.0	1.4
	SGIBRM 25-25		25	3.7	3.0	2.6	2.4	1.6
300 × 300	SGIBRM 30-15	350 × 350	15	3.4	2.8	2.5	2.2	1.5
	SGIBRM 30-20		20	4.2	3.5	3.0	2.7	1.7
	SGIBRM 30-25		25	5.0	4.1	3.5	3.2	1.8
350 × 350	SGIBRM 35-20	400 × 400	20	5.4	4.4	3.8	3.4	1.9
	SGIBRM 35-25		25	6.3	5.1	4.4	4.0	2.1
400 × 400	SGIBRM 40-20	450 × 450	20	6.8	5.6	4.8	4.3	2.1
	SGIBRM 40-25		25	7.9	6.4	5.6	5.0	2.4
450 × 450	SGIBRM 45-20	500 × 500	20	8.2	6.7	5.7	5.1	2.4
	SGIBRM 45-25		25	9.5	7.7	6.6	5.9	2.6

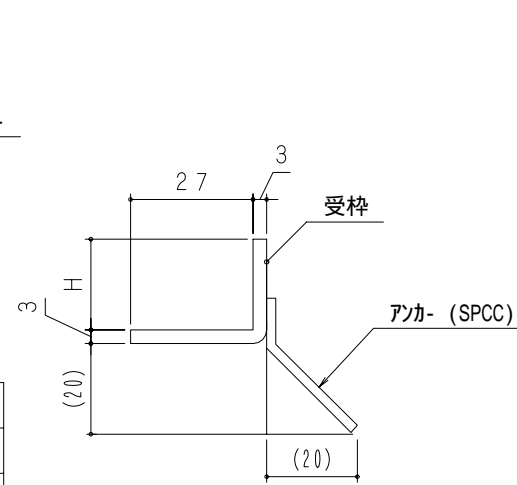

枠断面詳細図

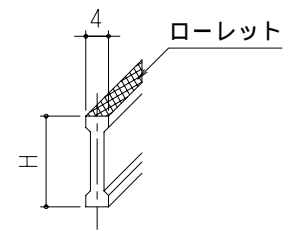

メインバ - 詳細図

図名	ステンレス製グレーチング*			符号	SGIBRM	縮尺
設計	野島	野島	梅村	記事	受枠付	
	2006.06.22	2006.06.22	2006.06.22			
	照査	承認				
	伊藤鉄工株式会社			図番	G09A07017	葉内