

部品表

部番	部品名	材質	表面処理
①	本体	FC150鋳鉄	錆止め塗装
②	目皿	SCS13 ステンレス	ヘアライン
③	枠		
④	バスケット	SUS304 ステンレス	
⑤	臭気止	ABS 樹脂	
⑥	パッキン	NR 天然ゴム	
⑦	スリップ ワッシャー	ポリエチレン	

- ・ステンレス流し台用
- ・接続管は鋼管でも使用できます。
- ・流し枠締具も用意してあります (YG)
- ・流出口は管用テーパードネジ。

図名	流しトラップ			符号	T14AS 40	縮尺	1/2
設計	松 本 2018.03.27	照査	藤 繁 2018.03.27	承認	野 島 2018.03.27	記事 ねじ込み型	
伊藤鉄工株式会社					図番	G01A18001	葉内

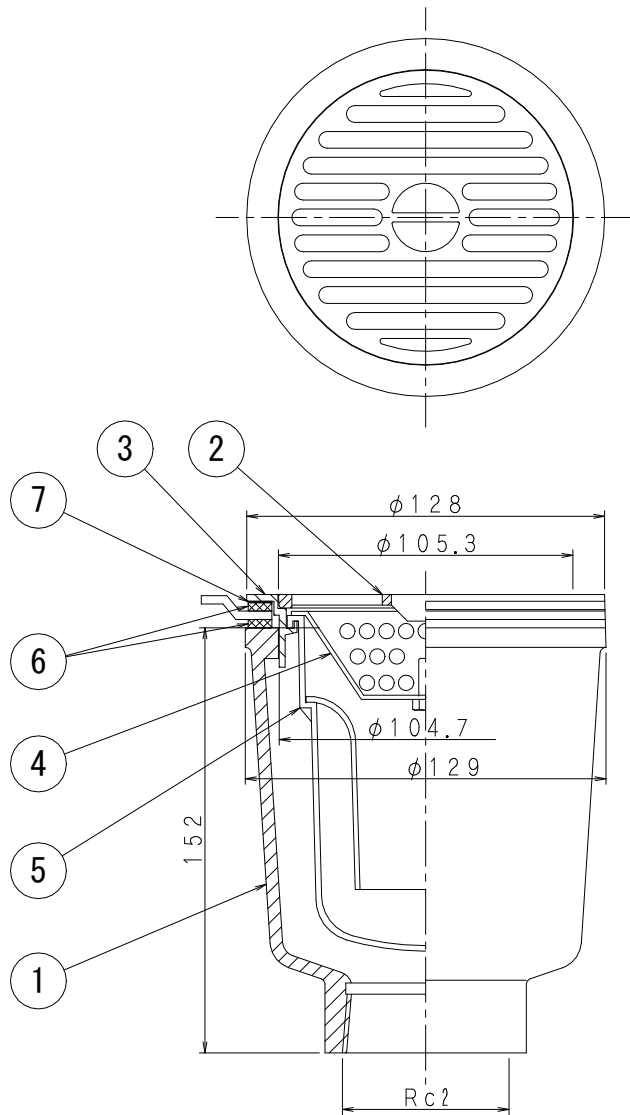

部品表

部番	部品名	材質	表面処理
①	本体	FC150铸铁	錆止め塗装
②	目皿	SCS13 ステンレス	ヘアライン
③	枠		
④	バスケット	SUS304 ステンレス	
⑤	臭気止	ABS 樹脂	
⑥	パッキン	NR 天然ゴム	
⑦	スリップ ワッシャー	ポリエチレン	

- ・ステンレス流し台用
- ・接続管は鋼管でも使用できます。
- ・流し枠締具も用意してあります (YG)
- ・流出口は管用テーパねじ。

※施工上の注意

⑥パッキンが偏ったまま施工すると、止水性能が損なわれるおそれがありますのでご注意ください

図名	流しトラップ			符号	T14AS 50	縮尺	1/2
設計	松 2018.03.27 本	照査 藤 2018.03.27 繁	承認 野 2018.03.27 島	記事	ねじ込み型		
伊藤鉄工株式会社				図番	G01A18002	葉内	