

- ・適用管種：SGP、VP
- ・アスファルト防水、シート防水巻上げ工法に対応
- ・露出掃兼型ベントキャップ付き
- ・防水層370mmの高さまで巻き上げが可能です。
- ・本体D部寸法内に通気管の先端がおさまるようにして下さい。

《施工手順》

1. 底板を通気管の上からかぶせます。
2. 底板のボルト穴をガイドにアンカー穴を下書きし、底板をはずしてからアンカー穴を開け、グリップアンカーを打ち込みます。
3. 再び底板を通気管の上からかぶせます。
4. 通気管にOリングをはめます。
5. 本体を通気管の上からかぶせます。
6. 本体をアンカーにネジ止めます。

部品表

部番	部品名	材質	備考
①	本体	FC150鋳鉄	錆止め塗装
②	カバー		
③	パッキン	NR天然ゴム	t 3.0
④	六角ボルト	SUS304ステンレス	M10×20
⑤	取付ボルト, ナット		M10×35
⑥	Oリング	NR天然ゴム	断面径φ14
⑦	六角穴付き皿ボルト	SUS304ステンレス	M10×25
⑧	底板	FC150鋳鉄	錆止め塗装
⑨	M10 グリップアンカー	SWCH (クロメート)	スリーブ外形φ14×40 下穴14.5キリ
⑩	調節管	SGP鋼管 (亜鉛メッキ)	L=200(ボウズ管)
⑪	通気金物	AC7Aアルミニウム鋳物	—

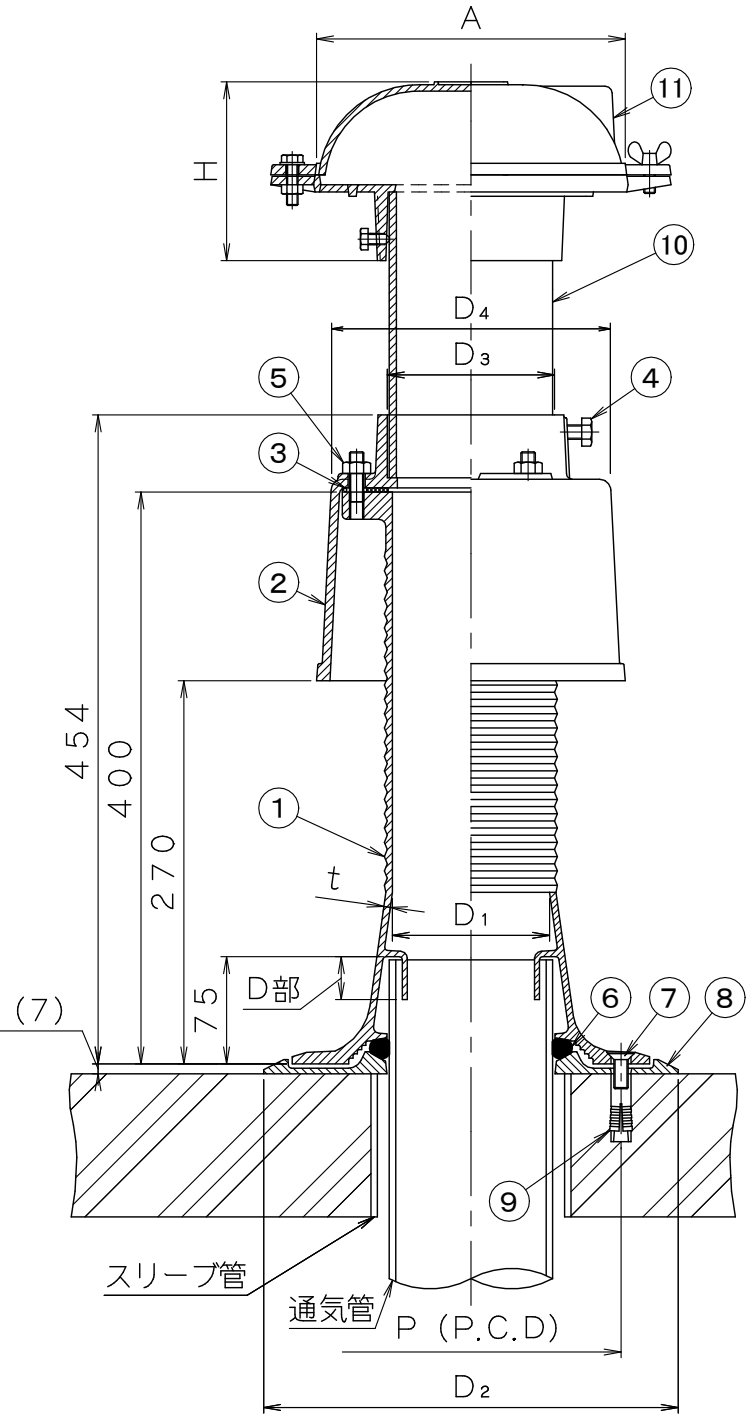

仕様

符 号	防水継手 (WSBN)							通気金物 (VCO)		重量 (kg)	
	D ₁	D ₂	D ₃	D ₄	D部	P	t	A	H		
WSBN4	65	71	260	79	150	30	180	4.5	158	109	15.8
	80	90	270	92	170		190		177	109	18.1
	100	110	290	117	195		210		216	125	21.0
	125	136	320	143	222		240		264	136	26.8
	150	160	350	169	247		270		290	149	31.9

図名	露出掃兼型ベントキャップ付 排水通気用防水継手			符号	WSBN4	縮尺	
設計	佐 2016.02.02 取	照 査	佐 2016.02.02 取	承 認	野 2016.02.02 島	記事	ロングタイプ
伊藤鉄工株式会社						図番	G12A16002
						葉内	