

現場測定寸法記入用図面

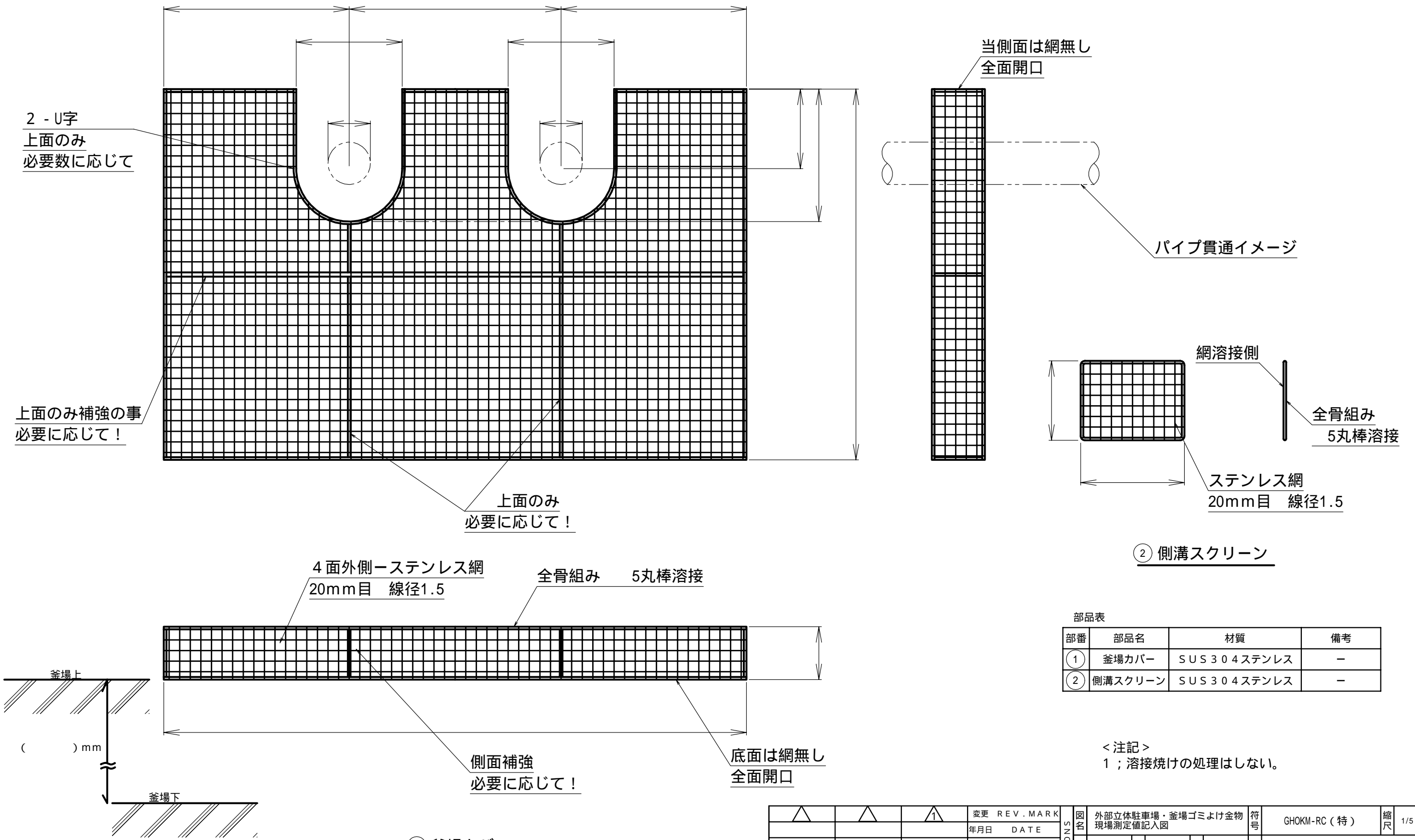

② 側溝スクリーン

部品表

部番	部品名	材質	備考
①	釜場カバー	SUS304ステンレス	-
②	側溝スクリーン	SUS304ステンレス	-

<注記>

1; 溶接焼けの処理はしない。

① 釜場カバー

△	△	△	変更 REV. MARK	図名	外部立体駐車場・釜場ゴミよけ金物 現場測定値記入図	符号	GHOKM-RC(特)	縮尺	1/5
			年月日 DATE	設計		記事	特別加工品		
			変更者 REVISED BY	製図		承認			
			記事 CONTENTS	伊藤鉄工株式会社	図番	2003.0130.1600SN			

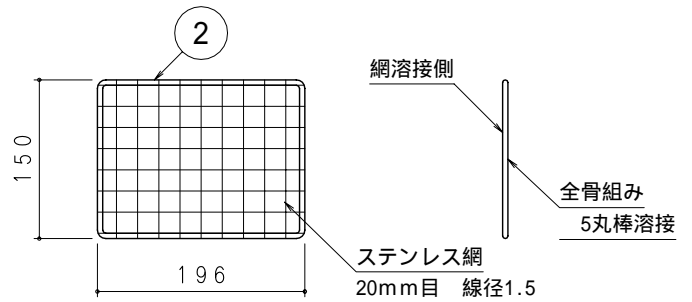
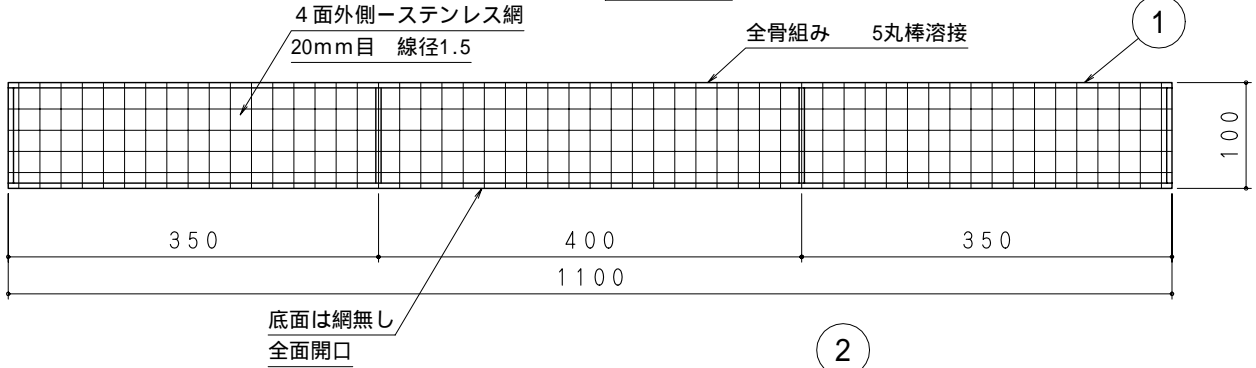
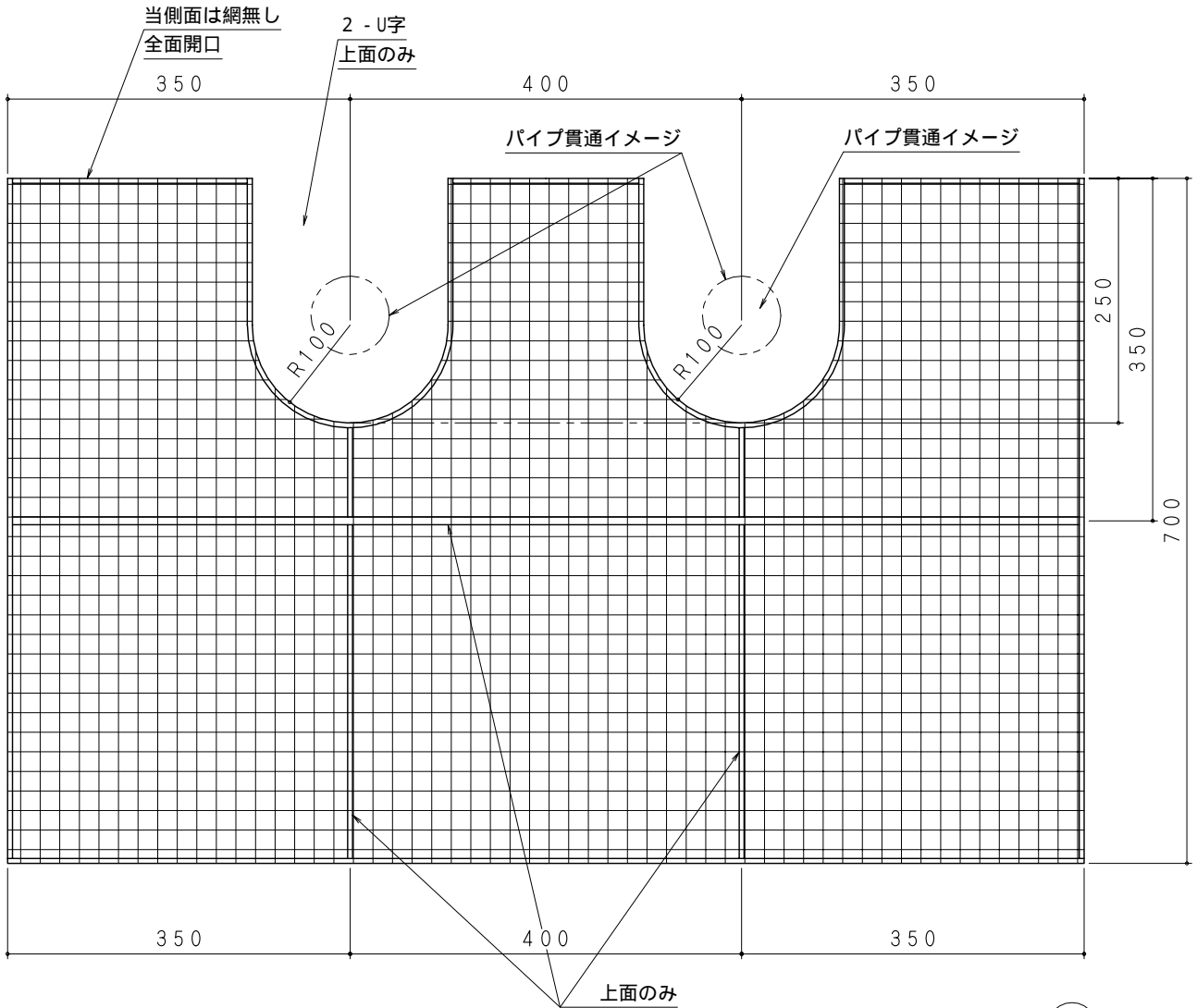

部品表

部番	部品名	材質	備考
①	釜場カバー	SUS304ステンレス	-
②	側溝スクリーン	SUS304ステンレス	-

<注記>

1 ; 溶接焼けの処理はしない。

図名	外部立体駐車場・釜場ゴミよけ金物標準図	符号	GHOKM-RC	縮尺	1/5
設計	来 2006.01.06 栖	製図	野 2006.01.06 島	承認	梅 2006.01.06 村
記事				受注生産品	
伊藤鉄工株式会社				図番	G08A03001
				葉内	