

寸法表

加重体φ170(呼び300)φ330(呼び350~600)

使用マーク

符 号	実内寸		受 枠		蓋		破壊荷重	使用マーク						
	D	A	B	H	E	t		IGS	汚水	雨水	雑排	排水	電	
MCDRG 300	300	365	390	50	350	14	100KN							
350	350	415	440		400									
400	400	465	485		450	16	200KN							
450	450	515	540		500									
500	500	565	590		550									
600	600	665	690		650									

1 ; 受枠、蓋に符号、実内径、SHASE型の文字鋳出し。

2 ; マークのご指定が無い場合は標準 (IGS) マークになります。

3 ; 安全荷重は表記の破壊荷重の約1/4相当です。

・ SHASE-S 209 簡易密閉型 (パッキン式) 5000K相当品

・ 枠の封水部は砂などが溜りますので、定期的に清掃して下さい。

・ パッキンの上にゴミ等の異物が無い事を確認してから、ふたを閉めて下さい。

・ パッキンが損傷、劣化した時は、パッキンを交換して下さい。

部品表

部番	部 品 名	材 質	表 面 処 理
①	蓋	FCD500ダクタイル	錆止メ塗装
②	受枠	FC200 鋳鉄	
③	パッキン	CRクロロプレンゴム	-

図名	防臭重耐型丸柙用 ゴム入りマンホール			符号	MCDRG	縮尺	
設計	松 2006.05.30 本	製 野 2006.05.30 島	承 梅 2006.05.30 村	記事			
	伊藤鉄工株式会社				図番	G03A98044	葉 内

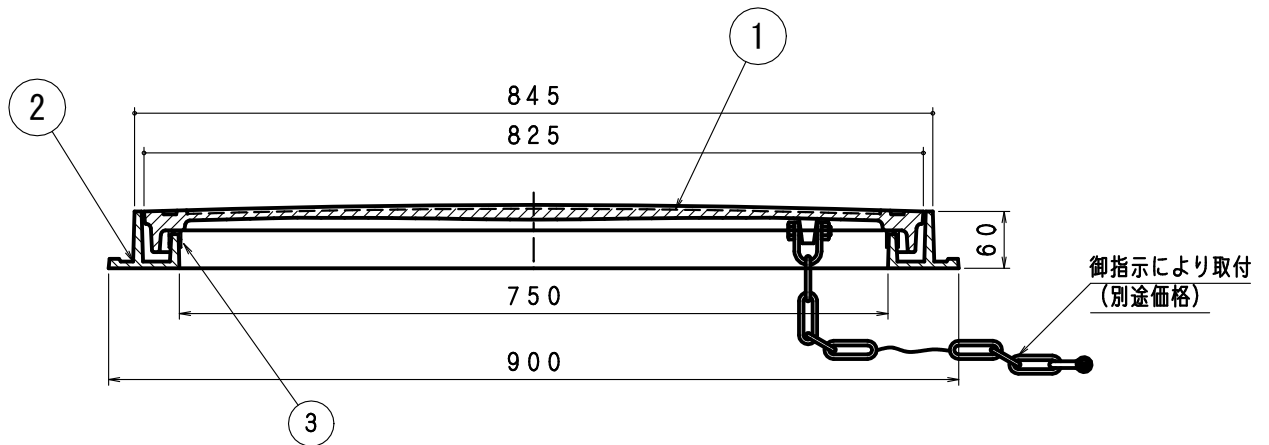
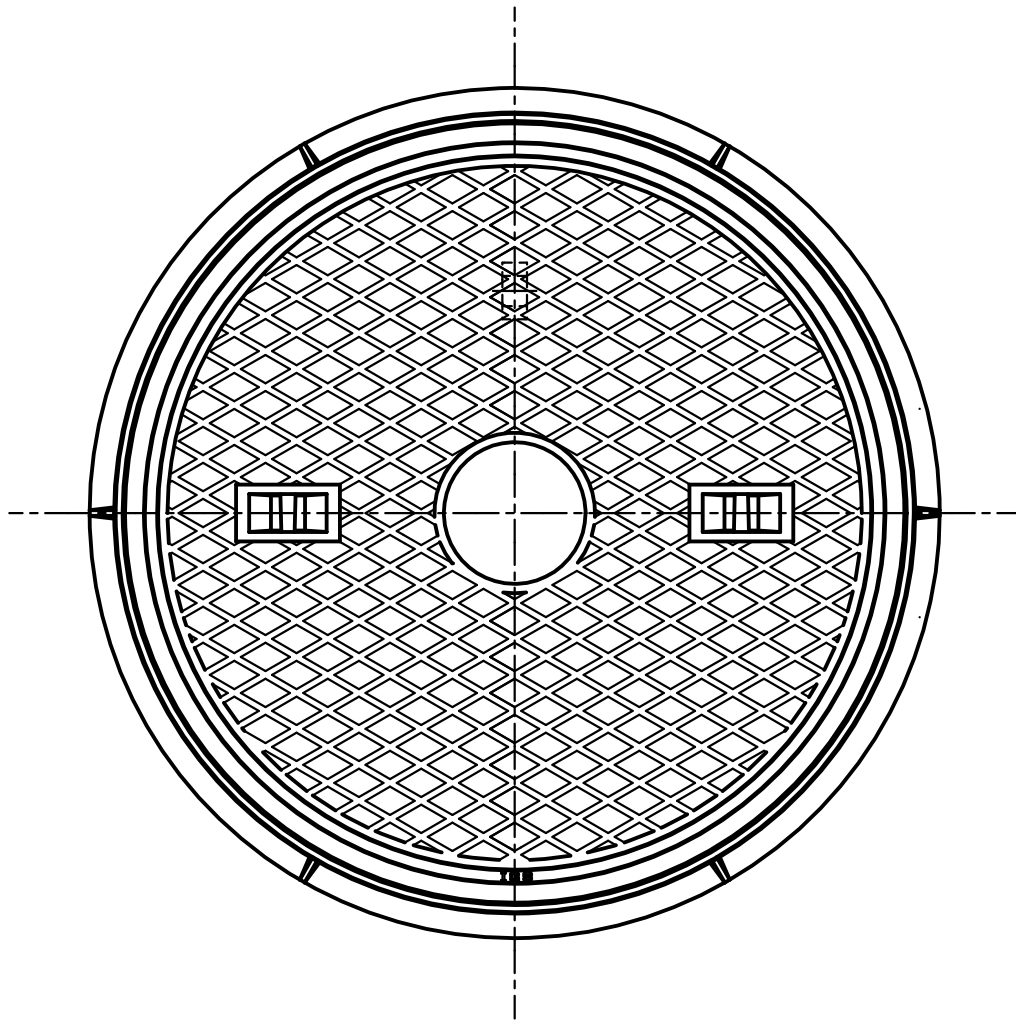

- ・加重体 $\phi 330$
- ・安全荷重は破壊荷重の1/4相当です。
- ・破壊荷重200KN

SHASE-S 209
簡易密閉型 (パッキン式) 5000K相当品

部品表

部番	部品名	材質	表面処理
①	蓋	FCD500ダクタイル	錆止メ塗装
②	受枠	FC200 鋳鉄	
③	パッキン	CRクロロプレンゴム	-

図名	防臭重耐型丸柵用 ゴム入りマンホール			符号	MCDRG 750	縮尺	1/6
設計	松本	野島	梅村	承認	記事		
	2006.05.30	2006.05.30	2006.05.30				
伊藤鉄工株式会社					図番	G03A00218	葉ノ内

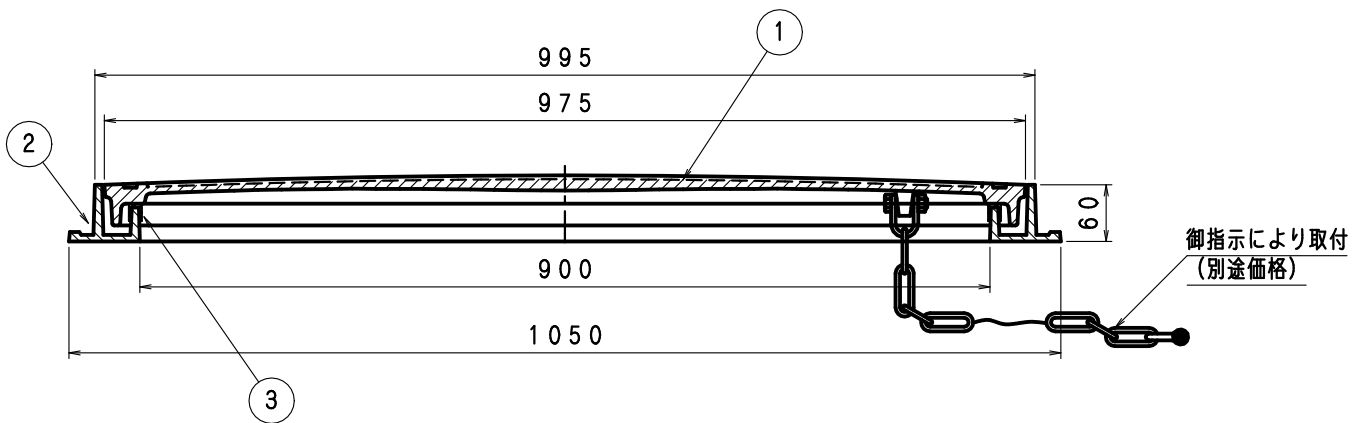
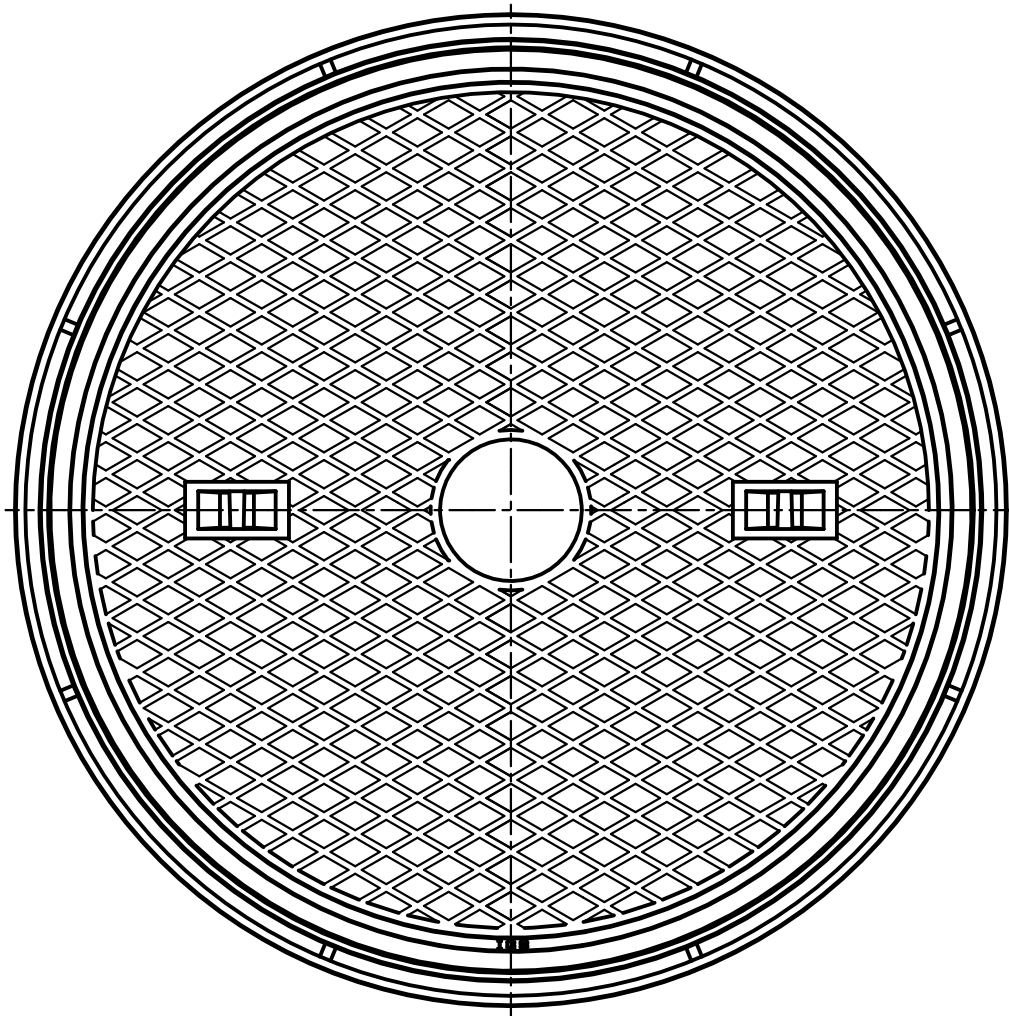

- ・加重体φ330
- ・安全荷重は破壊荷重の1/4相当です。
- ・破壊荷重200KN

SHASE-S 209
簡易密閉型 (パッキン式) 5000K相当品

部品表

部番	部品名	材質	表面処理
①	蓋	FCD500ダクタイル	錆止メ塗装
②	受枠	FC200 鋳鉄	
③	パッキン	CRクロロプレンゴム	-

図名	防臭重耐型丸柵用 ゴム入りマンホール			符号	MCDRG 900	縮尺	1/6
設計	松本	野島	梅村	記事			
	2006.05.30	2006.05.30	2006.05.30				
伊藤鉄工株式会社				図番	G03A00219	葉内	