

エレガンスグレート (側溝蓋・柵蓋)

FGES



➡ P16

FGESB



➡ P17

FEGB
FEGBL



➡ P18

スリット溝ふた

※U字溝の上に枠を載せ、ボルトで固定するだけの施工により工期を大幅に短縮出来ます。
 ※蓋は細目タイプを使用し、スキマを10mm以下とし、車椅子・ベビーカー・ハイヒール
 等も快適に通行出来ます。

受注生産品です

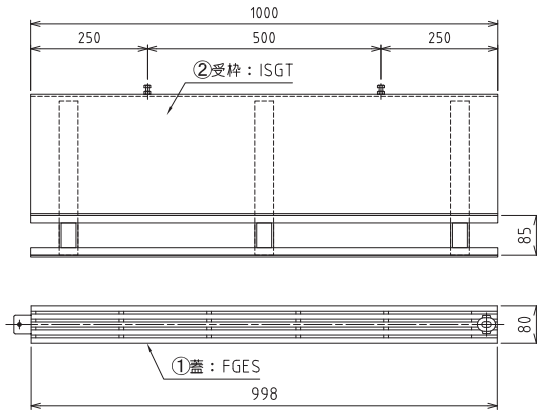

※受枠はサイドスリットタイプ
 センタースリットも製作可能

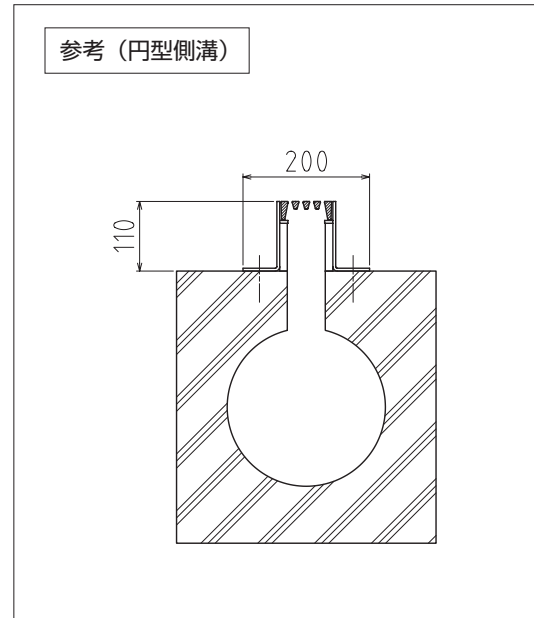
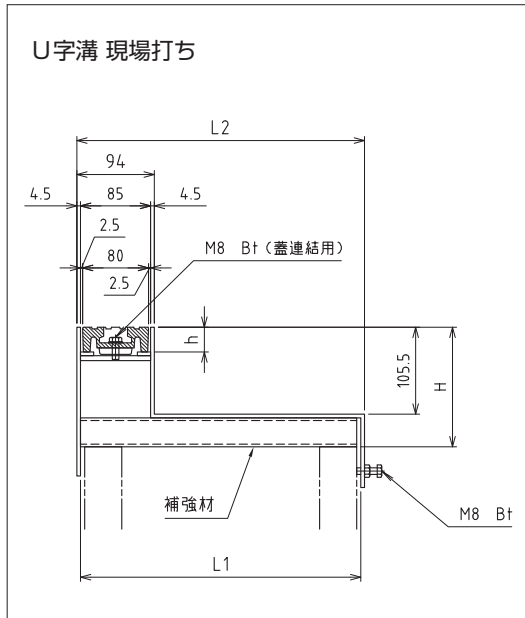

●部品構成表

部番	部品名	材質	表面処理
①	蓋	FCD500	錆止め塗装
②	受枠	SS400	溶融亜鉛メッキ

●形式選定価格表

適用荷重	溝幅	蓋形式・仕様		蓋重量 (kg/枚)	蓋価格 (円)	受枠形式	受枠サイズ (mm)			受枠重量 (kg/組)	受枠価格 (円)
			h				L1	L2	H		
T-14	150	FGESN 3080	30	9.0	18,800	ISGT-U14-15	220	229	145	22.2	70,200
	180					ISGT-U14-18	260	269	145	24.1	79,500
	240					ISGT-U14-24	340	349	145	28.0	92,900
	300					ISGT-U14-30	410	419	145	31.4	111,000
T-2	150	FGESN 3080	30	9.0	18,800	ISGT-U2-15	210	220	110	19.8	49,200
	180					ISGT-U2-18	250	260	110	21.9	51,300
	240					ISGT-U2-24	330	340	110	25.4	58,200
	300					ISGT-U2-30	400	410	110	28.5	62,100
歩道	150	FGESN 3080	30	9.0	18,800	ISGT-U歩-15	210	220	110	19.0	42,300
	180					ISGT-U歩-18	250	260	110	20.9	51,300
	240					ISGT-U歩-24	330	340	110	24.0	56,500
	300					ISGT-U歩-30	400	410	110	26.7	60,100
円型		FGESN 3080	30	9.0	18,800	ICGT-CW					65,500

スリット溝ふた（集水枡用）

受注生産品です

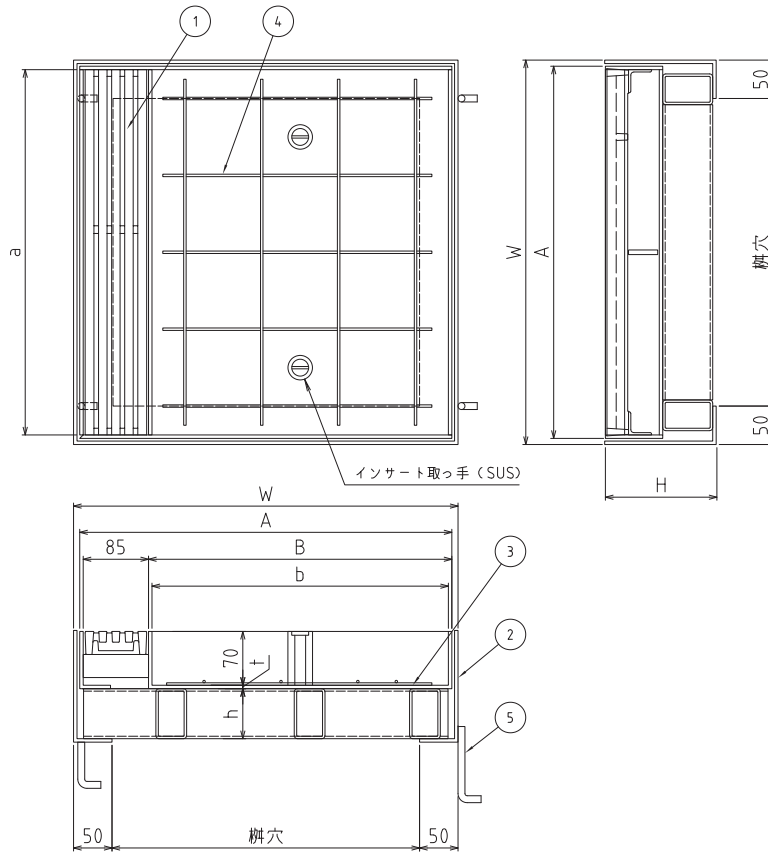

〈別売〉
専用ハンドル

◎専用開閉ハンドル（別売）が必要です。2本1組：6,200円



※蓋は細目タイプを使用し、スキマを10mm以下とし、車椅子・ベビーカー・ハイヒール等も快適に通行出来ます。
※受枠はセンタースリットタイプ他、ご要望に応じ製作致します（別途価格）

●部品構成表

部番	部品名	材質	表面処理
①	蓋	FCD500	錆止め塗装
②	受枠	SS400	溶融亜鉛メッキ
③	底板		
④	溶接金網		
⑤	アンカー		

●形式選定価格表

適用荷重	枡穴	蓋形式	蓋サイズ (mm)						蓋重量 (kg)	蓋価格 (円)	受枠形式	受枠サイズ (mm)		受枠重量 (kg)	受枠付価格 (円)
			FGESNB	A	a	B	b	t				h	W□		H
T-14	400	14-40	484	475	394.5	386	4.5	65	31.9	50,050	IGTM-50	500	145	8.8	88,900
	450	14-45	534	525	444.5	445			35.0	54,900	IGTM-55	550		9.6	97,600
	500	14-50	584	575	494.5	495			38.1	61,300	IGTM-60	600		10.8	108,100
T-2	400	2-40	484	475	394.5	388	3.2	30	24.0	39,500	IGTM-50	500	110	8.8	72,600
	450	2-45	534	525	444.5	438			26.6	42,300	IGTM-55	550		9.6	78,200
	500	2-50	584	575	494.5	488			28.8	44,200	IGTM-60	600		10.8	82,700
歩道	400	歩-40	484	475	394.5	388	3.2	30	23.0	32,640	IGTM-50	500	110	8.8	64,000
	450	歩-45	534	525	444.5	438			25.2	36,100	IGTM-55	550		9.6	70,400
	500	歩-50	584	575	494.5	488			27.2	37,800	IGTM-60	600		10.8	74,600

FEGB 鋼製受枠付き 細目ノンスリップ集水枳

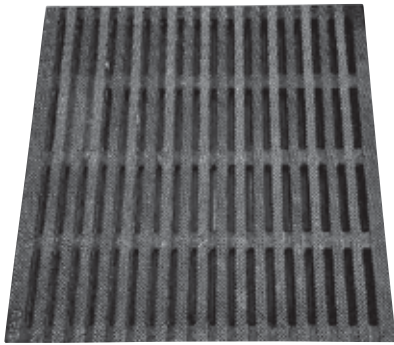

受注生産品です

- 蓋は細目ノンスリップタイプを使用
- 枠はアングル枠を使用。
U字溝に取付用ブラケット
(6,000円/m) も可能です。
- HSキー(2本1組) 別途価格¥6,500

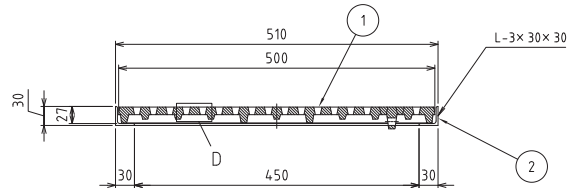
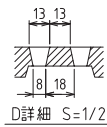
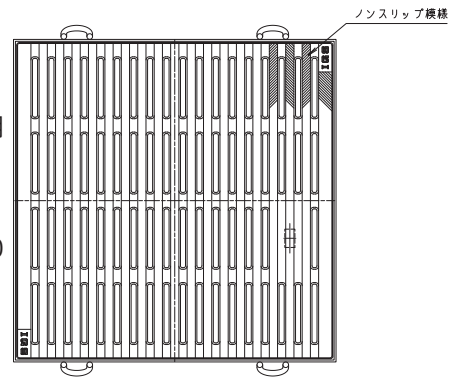

部番	部品名	材質	表面処理
①	網	FC200	錆止め塗装
②	受枠	鋼製 (錆止め黒塗装)	

形式記号	呼び	網			受 枠			破壊荷重	重量 kg	受枠セット価格 (円)
		B寸法 mm	F寸法 mm	S mm	A寸法 mm	E mm	H mm			
FEGB	450	510	27	7	510	570	30	20KN	22.0	63,300

FEGBL 重耐型 鋼製受枠付き ボルト固定式 細目ノンスリップ集水枳



受注生産品です

- 上記のFEGBと同等仕様
- ボルト固定仕様
(ボルトカバーが付属します。)
- ボックススパナ (M8) 付です。
- 開閉キー (HSキー) 別途 6,500円

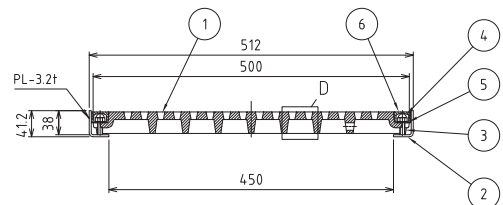
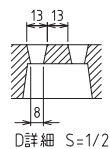
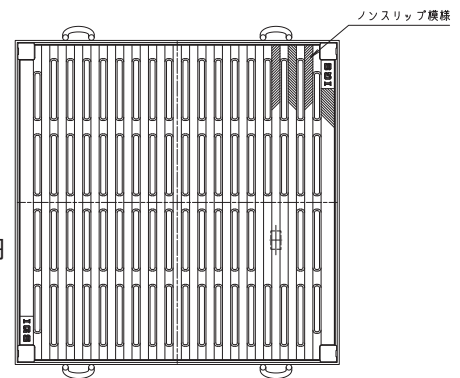

部番	部品名	材質	表面処理
①	網	FCD500ダクタイル	錆止め塗装
②	受 枠	鋼製 (錆止め黒塗装)	
③	スタッドボルト	SUS304 ステンレス	-
④	袋ナット		
⑤	ワッシャー		
⑥	カバー	CRクロロプレングム	-

形式記号	呼び	網			受 枠			破壊荷重	重量 kg	受枠セット価格 (円)
		B寸法 mm	F寸法 mm	S mm	A寸法 mm	E mm	H mm			
FEGBL	450	510	34	7	510	570	37.2	200KN	24.0	79,500

側溝と集水柵との取り合い

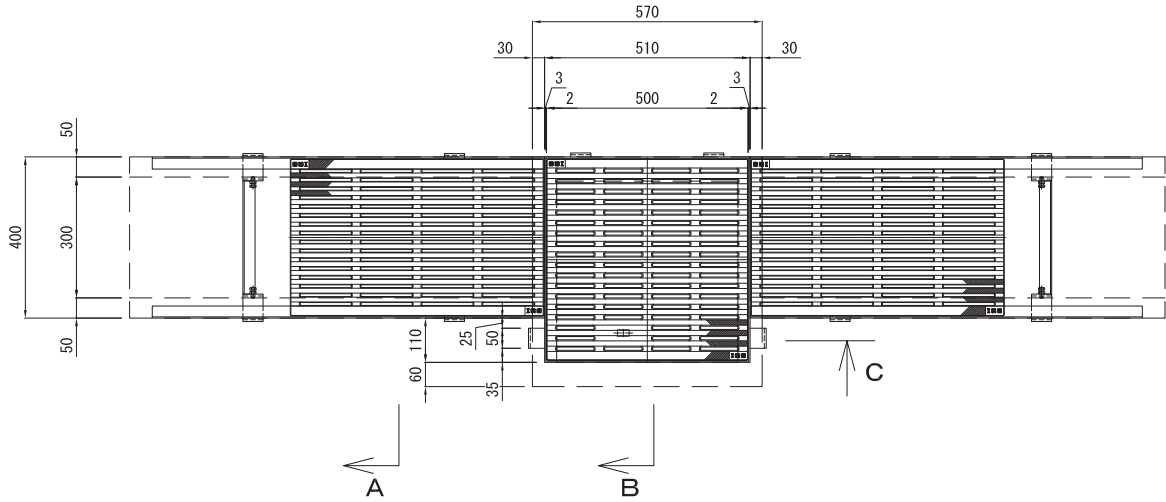

埼玉県 川口市 サンショッピングパーク

ステンレス製サイドスリット柵用 細目 ノンスリップ

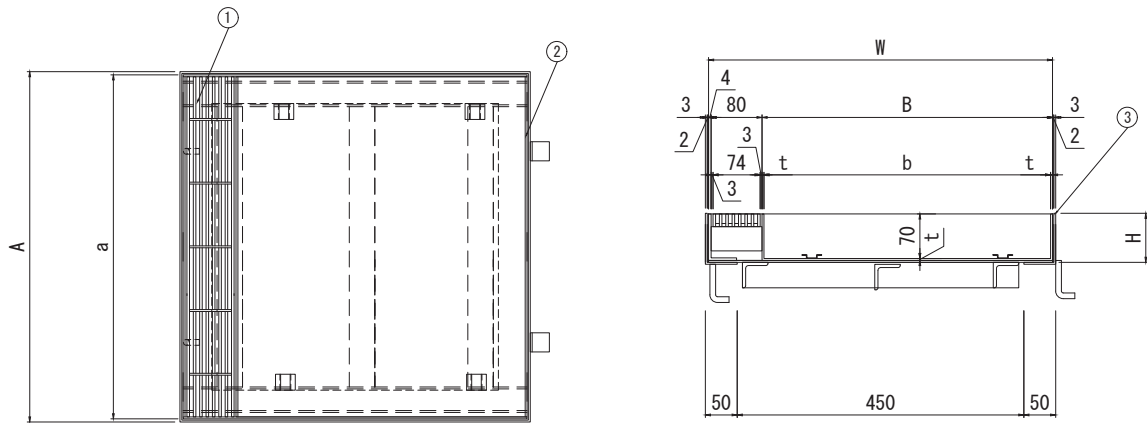

適用荷重	柵穴	蓋形式	蓋サイズ (mm)						蓋重量 (kg)	受枠形式	受枠サイズ (mm)		受枠重量 (kg)	価格(円) (受枠付)	
			A	a	B	b	t	h			W□	H			
T-14	400	SGESNB	14-40	490	475	394.5	386	3.0	107	15.5	SGTM-50	500	110	7.8	327,600
	450		14-45	540	525	444.5	445			25.3	SGTM-55	550		8.6	380,800
	500		14-50	590	575	494.5	495			34.5	SGTM-60	600		9.4	467,400
T-2	400		2-40	490	475	394.5	388	3.0	107	12.0	SGTM-50	500	110	7.8	242,500
	450		2-45	540	525	444.5	438			19.9	SGTM-55	550		8.6	298,700
	500		2-50	590	575	494.5	488			27.2	SGTM-60	600		9.4	362,000
歩道	400		歩-40	490	475	394.5	388	3.0	107	11.0	SGTM-50	500	110	7.8	250,800
	450		歩-45	540	525	444.5	438			18.1	SGTM-55	550		8.6	278,200
	500		歩-50	590	575	494.5	488			22.8	SGTM-60	600		9.4	304,100

スチール製サイドスリット柵用 細目 ノンスリップ

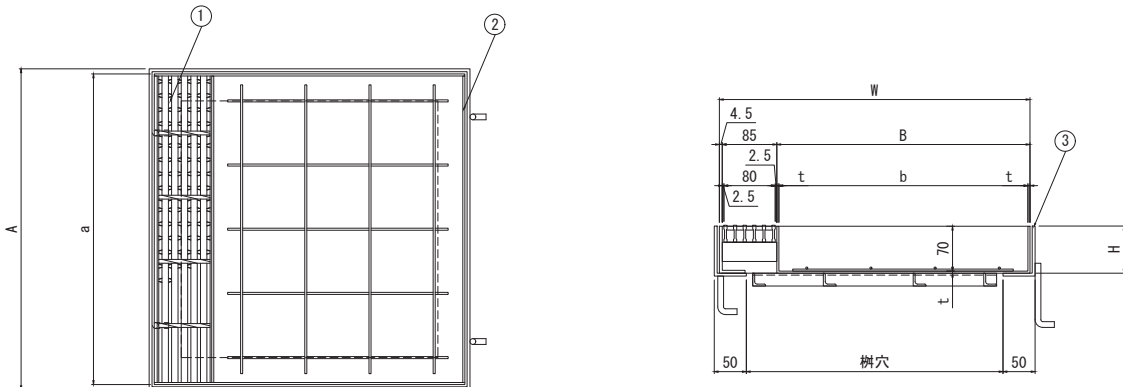

適用荷重	柵穴	蓋形式	蓋サイズ (mm)						蓋重量 (kg)	受枠形式	受枠サイズ (mm)		受枠重量 (kg)	価格(円) (受枠付)	
			A	a	B	b	t	h			W□	H			
T-14	400	AGESNB	14-40	484	475	394.5	386	4.5	107	31.9	IGTM-50	500	110	8.8	149,600
	450		14-45	534	525	444.5	445			35.0	IGTM-55	550		9.6	178,400
	500		14-50	584	575	494.5	495			38.1	IGTM-60	600		10.8	202,900
T-2	400		2-40	484	475	394.5	388	3.2	107	24.0	IGTM-50	500	110	8.8	119,300
	450		2-45	534	525	444.5	438			26.6	IGTM-55	550		9.6	126,900
	500		2-50	584	575	494.5	488			28.8	IGTM-60	600		10.8	151,600
歩道	400		歩-40	484	475	394.5	388	3.2	107	23.0	IGTM-50	500	110	8.8	108,000
	450		歩-45	534	525	444.5	438			25.2	IGTM-55	550		9.6	121,700
	500		歩-50	584	575	494.5	488			27.2	IGTM-60	600		10.8	131,800

ドレンゲッター 細目 ノンスリップ H50用クリップ付 普通舗装用

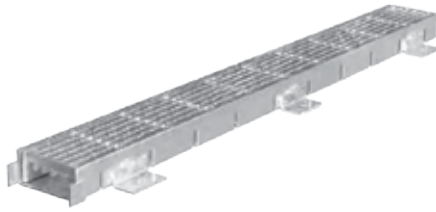

- ドレンゲッターの標準的な仕様です。(片アンカー仕様)
比較的排水量の少ない場所に最適です。
- 細目 クリップタイプ……一般的な市街地など人の出入りの多い場所
- 細目 ボルト固定タイプ……車両の乗りいれる場所
駐車場の出入口で跳ね上がりの心配な場所

コーナー加工 (オプション)
45°、90°、R加工も対応可能
別途お問合せください。

乗り入れ換新(新設)の構造

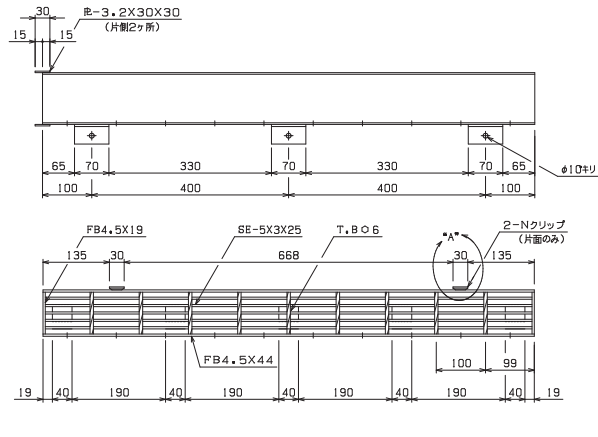
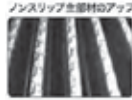
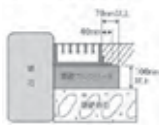

製品名	仕様	本体外形寸法 w×d×h(mm)	受枠外径寸法 w×d×h(mm)	スキマ (mm)	本体重量 (kg)	枠重量 (kg)	定価 (円)
TAN-5NS	クリップ付	998×94×44	1000×105×49	10	8.3	5.6	22,000
TANJ-5NS	ボルト固定	998×94×44	1000×105×49	10	8.3	5.6	25,300

ドレンゲッター 細目 ノンスリップ H90用クリップ付 普通舗装用



- ドレンゲッターの標準的な仕様です。(片アンカー仕様)
比較的排水量の少ない場所に最適です。
- 細目 クリップタイプ……一般的な市街地など人の出入りの多い場所
- 細目 ボルト固定タイプ……車両の乗りいれる場所
駐車場の出入口で跳ね上がりの心配な場所

コーナー加工 (オプション)
45°、90°、R加工も対応可能
別途お問合せください。

歩道境界ブロック(新設)

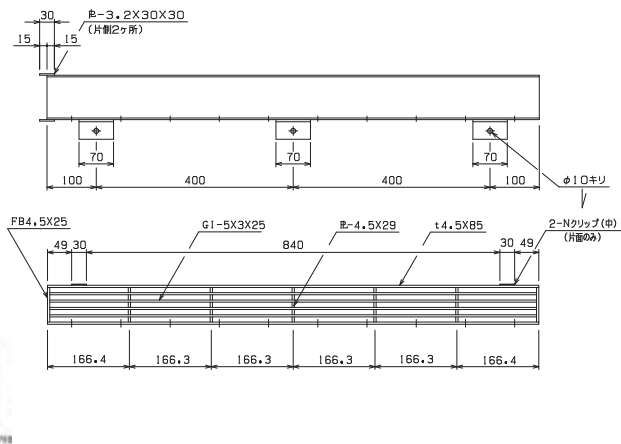
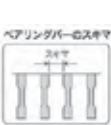
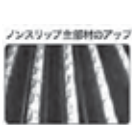
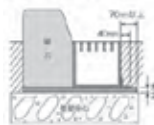

製品名	仕様	本体外形寸法 w×d×h(mm)	受枠外径寸法 w×d×h(mm)	スキマ (mm)	本体重量 (kg)	枠重量 (kg)	定価 (円)
TA-4NS	クリップ付	998×94×44	1000×105×49	10	8.3	5.6	23,400
TAJ-4NS	ボルト固定	998×94×44	1000×105×49	10	8.3	5.6	26,800