

ツリーエレガンス® (樹木保護盤)

▶ 角型

ITSD
ITSDH



➡ P10

ITSI
ITSIH

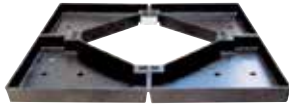

➡ P10

▶ 丸型

ITRD
ITRDH



➡ P11

ITRF



➡ P11

▶ 並木型

ITLD
ITLDH

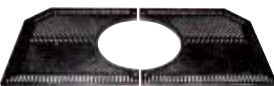

➡ P12

ITLE



➡ P12

角型ツリーエレガンス 細目タイプ スリット寸法8mm

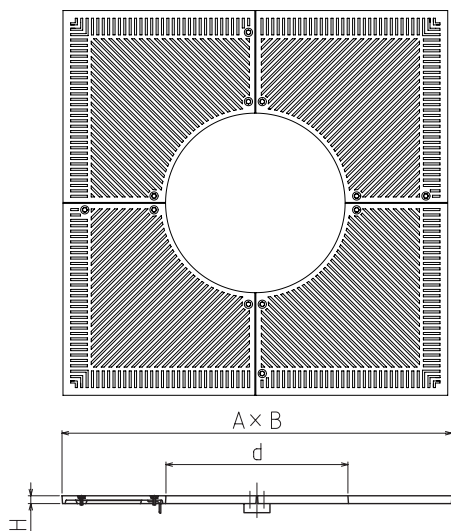

東京都 渋谷区 ヒカリエ

●寸法

符号	A	B	d	H
ITSD/ITSDH-0904	900	900	400	30
ITSD/ITSDH-1060	1060	1060	600	
ITSD/ITSDH-1206	1200	1200	700	
ITSD/ITSDH-1507	1500	1500	700	
ITSD/ITSDH-1809	1800	1800	900	
ITSD/ITSDH-2009	2000	2000	900	

●仕様 & 適用受枠

符号	材質	表面処理	分割数	重量	価格	適用受枠	
						アングル枠	コンクリート枠
ITSD/ITSDH-0904	FCD450	プライマー	2	50kg	50,000	IAS-09	ICS-09
ITSD/ITSDH-1060				50kg	50,000	IAS-10	ICS-10
ITSD/ITSDH-1206			4	72kg	87,500	IAS-12	ICS-12
ITSD/ITSDH-1507				120kg	121,000	IAS-15	ICS-15
ITSD/ITSDH-1809				144kg	160,000	IAS-18	ICS-18
ITSD/ITSDH-2009				168kg	200,000	IAS-20	ICS-20

注記

- 1、運賃は別途かかります。
- 2、控え木穴付きも有ります。
- 3、受枠も一緒にご注文下さい。

インターロッキングブロック用 角型ツリーエレガンス

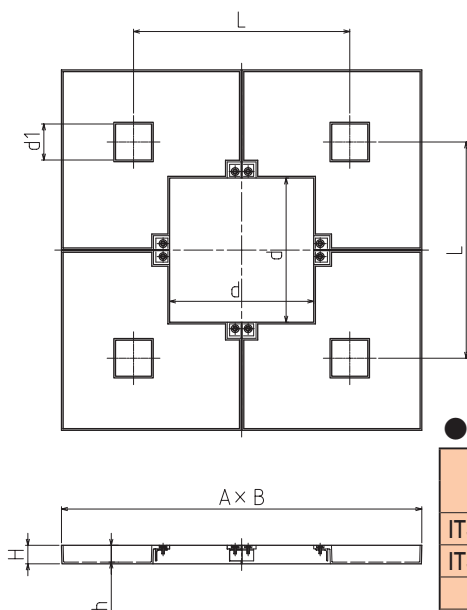

東京都 新宿区 明治神宮外苑アイススケート場前

●寸法

符号	A	B	d	H	h	d1	L
ITSI/ITSIH-1206	1180	1180	600	77	70	150	701
ITSI/ITSIH-1506	1500	1500					900
ITSI-1809	1800	1800	900				
ITSI-2009	2000	2000	800				

●仕様 & 適用受枠

符号	材質	表面処理	分割数	重量	価格	適用受枠	
						フラット枠	
ITSI/ITSIH-1206	FCD450	プライマー	4	82kg	96,000	IFSI-12	69,000
ITSI/ITSIH-1506				180kg	164,000	IFSI-15	84,600
ITSI-1809				200kg	192,000	IFSI-18	89,100
ITSI-2009				230kg	208,000	IFSI-20	108,000

注記

- 1、運賃は別途かかります。
- 2、ご注文の際は控え木穴数をご指示下さい。
(ITSI-1206・ITSI-1809は控え木穴がございません)
- 3、受枠も一緒にご注文下さい。

丸型ツリーエレガンス 細目タイプ スリット寸法8mm

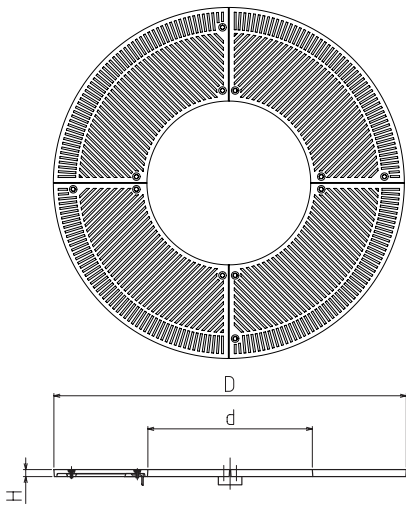

東京都 世田谷区 桜小学校

●寸法

符号	D	d	H	d1	L
ITRD/ITRDH-1206	1200	600	30	200	600
ITRD/ITRDH-1507	1500	700			700
ITRD/ITRDH-1809	1800	900			900
ITRD/ITRDH-2009	2000	900			900

●仕様 & 適用受枠

符号	材質	表面処理	分割数	重量	価格	適用受枠	
						アングル枠	コンクリート枠
ITRD/ITRDH-1206	FCD450	プライマー	4	58kg	96,000	IAR-12	ICR-12
ITRD/ITRDH-1507				88kg	108,000	IAR-15	ICR-15
ITRD/ITRDH-1809				127kg	110,000	IAR-18	—
ITRD/ITRDH-2009			8	157kg	196,800	IAR-20	ICR-20

注記

- 1、運賃は別途かかります。
- 2、控え木穴付きも有ります。
- 3、受枠も一緒にご注文下さい。

丸型ツリーエレガンス

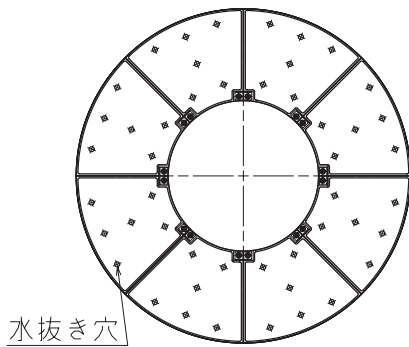

東京都 大田区 糀谷駅

●寸法

符号	D	d	H	h
ITRF-2009	2000	900	30	10
ITRF-3011	3000	1100		
ITRF-3015	3000	1500		

●仕様 & 適用受枠

符号	材質	表面処理	分割数	重量	充てん無し 価格	適用受枠
						アングル枠
ITRF-2009	FCD450	プライマー	8	176kg	158,000	IARH-20
ITRF-3011				435kg	390,000	IARH-30-11
ITRF-3015				392kg	350,000	IARH-30-15

注記

- 1、運賃は別途かかります。
- 2、受枠も一緒にご注文下さい。
- 3、充てん材は含まれません。

並木型ツリーエレガンス 細目タイプ スリット寸法8mm

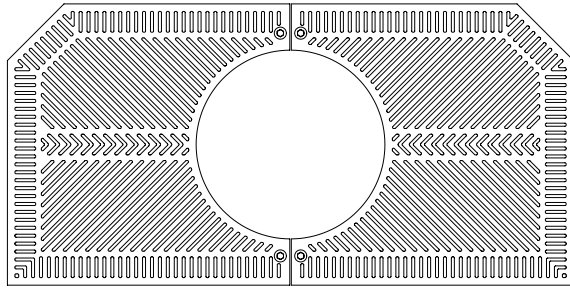

神奈川県 藤沢市 善行駅東口駅前

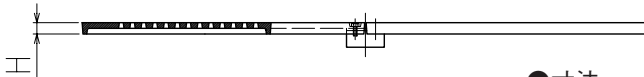

●寸法

符号	A	B	d	H	d1	L1	L2
ITLD/ITLDH-1250	1200	745	500	30	180	780	460
ITLD/ITLDH-1550	1500						

●仕様 & 適用受枠

符号	材質	表面処理	分割数	重量	価格	適用受枠	
						アングル枠	コンクリート枠
ITLD/ITLDH-1250	FCD450	カチオン電着塗装	2	47kg	51,300	IAL-12	ICL-12
ITLD/ITLDH-1550				63kg	63,500	IAL-15	ICL-15

注記

- 1、運賃は別途かかります。
- 2、控え木穴付きも有ります。
- 3、受枠も一緒にご注文下さい。

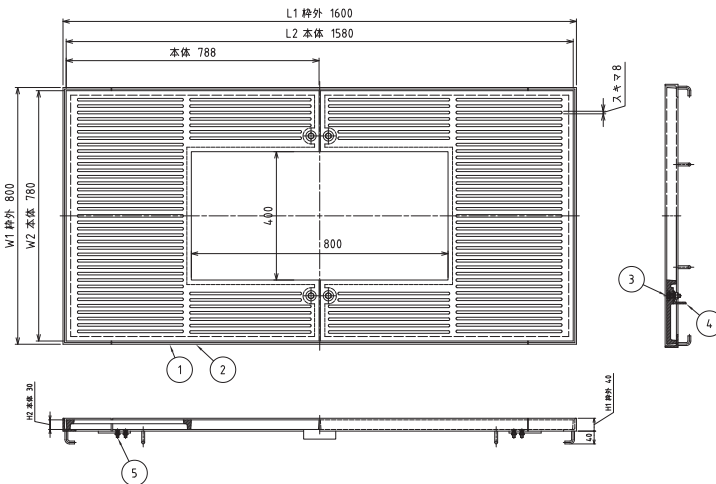

部品	部品名	数量	材質	単重	重量	備考
①	本体	2	FCD	31	62	
②	鋼製受枠	1	SS400	-	14	
③	六角ボルト	4	SS400	-	-	M10×35、W、SW、N
④	連結金具	2	SS400	0.6	1.2	L5×40、溶融亜鉛メッキ
⑤	十字穴付サラネジ	8	-	-	-	M8×25、ユニクロメッキ

●仕様

符号	W ₁	W ₂	L ₁	L ₂	H ₁	H ₂	d	スキマ	価格(本体)	価格(受枠)
ITLE	800	780	1600	1580	40	30	400x800	8	93,000	21,000

ツリーエレガンス用角型受枠

■ アングル枠

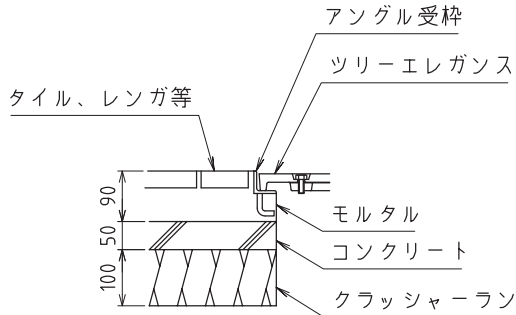

● 角型仕様

符号	重量	価格
IAS-09	11kg	13,000
IAS-10	12.7kg	43,500
IAS-12	14.4kg	44,000
IAS-15	18.1kg	44,800
IAS-18	21.6kg	45,500
IAS-20	25kg	46,000

注記 1、運賃は別途かかります。
2、インターロッキング用フラット枠も製作可能です。

● 丸型仕様

符号	重量	価格
IAR-12	10.8kg	70,800
IAR-15	13.5kg	70,800
IAR-18	16.5kg	75,000
IAR-20	18kg	79,300
IARH-20	34kg	206,000
IARH-30-11	105kg	280,000
IARH-30-15	102kg	280,000

注記 1、運賃は別途かかります。
2、インターロッキング用フラット枠も製作可能です。
3、IARHは内側に補強受材付き

● 並木型仕様

符号	重量	価格
IAL-12	11.7kg	60,300
IAL-15	13.5kg	60,800

注記 1、運賃は別途かかります。
2、インターロッキング用フラット枠も製作可能です。

■ コンクリート枠

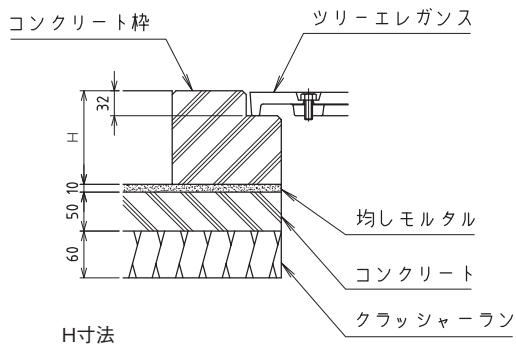

H寸法
・角型は120mm
・丸型と並木型は100~120mm

● 角型仕様

符号	重量	価格
ICS-9	144kg	16,500
ICS-10	176kg	25,600
ICS-12	192kg	31,000
ICS-15	232kg	33,600
ICS-18	288kg	40,400
ICS-20	308kg	49,300
ICS-21	332kg	51,200

注記 1、運賃は別途かかります。

● 丸型仕様

符号	重量	価格
ICR-12	78kg	14,900
ICR-15	184kg	29,400
ICR-20	240kg	44,000

注記 1、運賃は別途かかります。

● 並木型仕様

符号	重量	価格
ICL-12	98kg	21,500
ICL-15	108kg	22,600

注記 1、運賃は別途かかります。

■ インターロッキング用枠 (フラット枠)

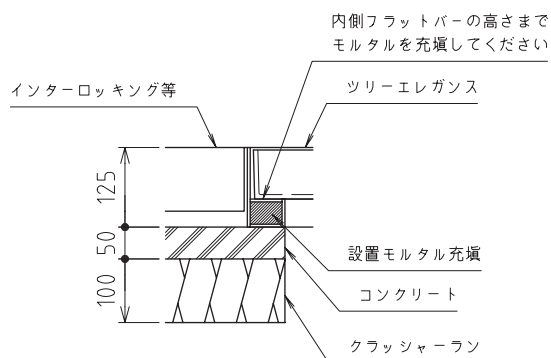

● 角型仕様

符号	重量	価格
IFSI-12	28kg	69,000
IFSI-15	40kg	84,600
IFSI-18	47kg	89,100
IFSI-20		108,000

注記 1、運賃は別途かかります。