

JCW 205 (VA2)

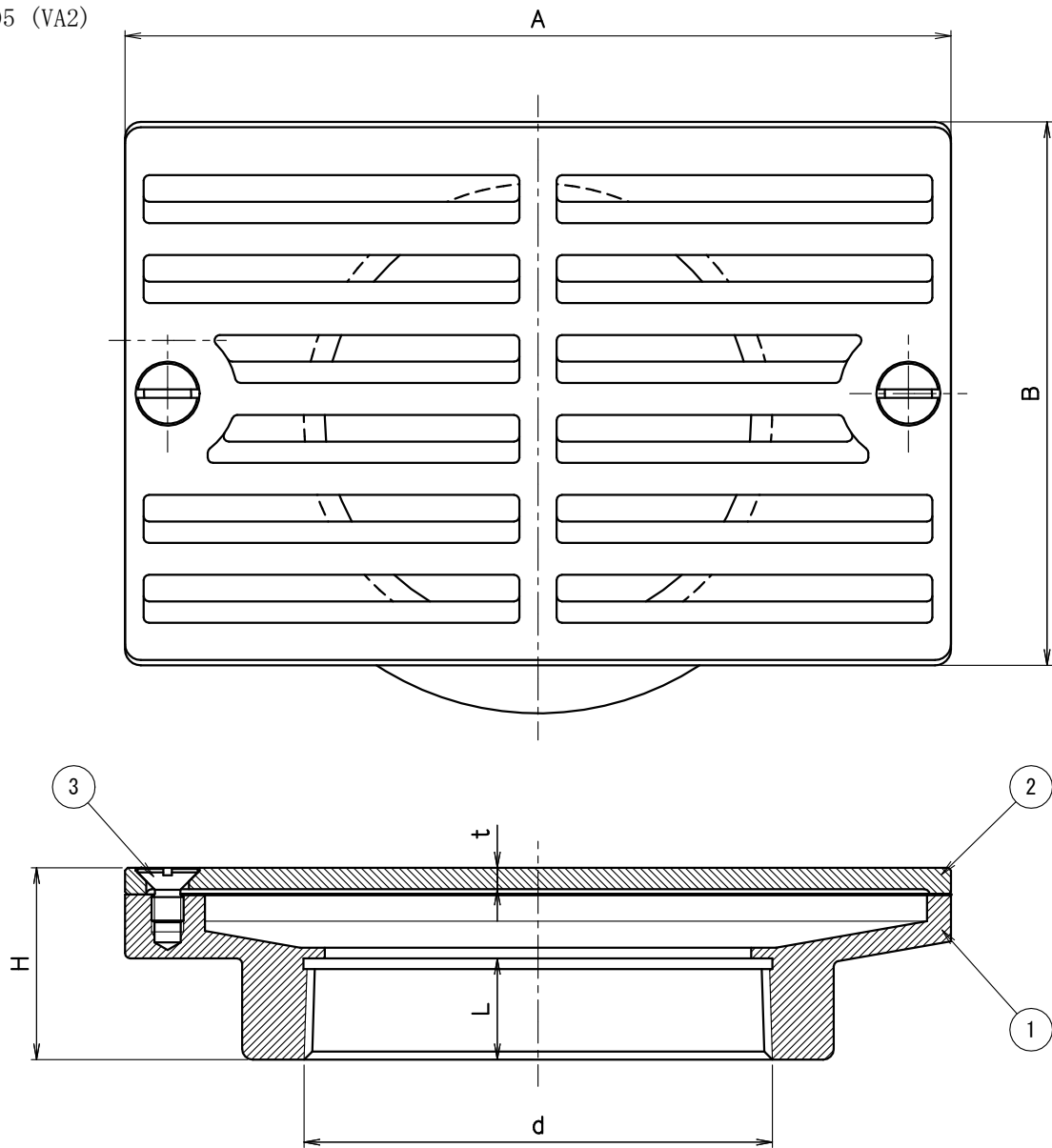

寸法表

符号	呼び	ねじ基準径 d	A	B	H	L	t
VG2K	50	59.614	100	70	30	15	3.0
	80	87.884	155	100	35	19	4.0
	100	113.030	190	130	50	27	6.0

- ねじ部 d は、JIS B 0203 (管用テーパードネジ) による
- ビス寸法は、M6×10

部品表

部番	部品名	材質	表面処理
①	本体	FC150	溶融亜鉛めっき
②	ふた	CAC202	ニッケルクロムめっき
③	ビス	C2700W	ニッケルクロムめっき

図名	通気金具			符号	VG2K	縮尺	1/1
設計	松 2026.04.01 本	照査	藤 2026.04.01 繁	承認	野 2026.04.01 島	記事 受注生産品	
伊藤鉄工株式会社					図番	G12A26001	葉内